

アーキブレイド | 施工手順

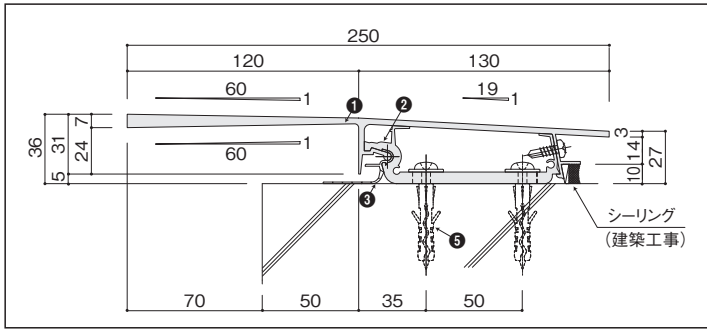

部材名称	規格
① キャッピング(コーナー)	L=4,000mm(L=1,950mm)
② ホルダー	L=50mm
③ ガasket(コーナー)	L=4,006mm OC(L=1,955.6mm) IC(L=1,908.8mm)
④ ジョイントプレート(コーナー)	L=150mm(L=150×150mm)
⑤ 専用ネジ アンカープラグ	5.5Φ×75 ワッシャー付ステンレスネジ ナイロン製アンカープラグ(8Φ×40)

※ ④ジョイントプレートは図に表示されていません。

割付

■キャッピング

最初にコーナー部や役物部を割り付けたのち直線部を割り付けます。

A案 センターから割付(mm)

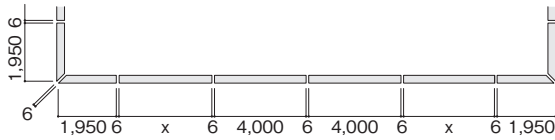

B案 両端から割付(mm)

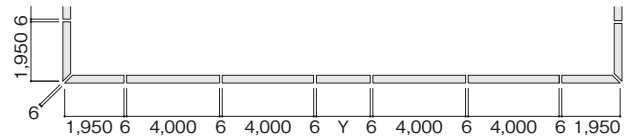

■ホルダーおよびジョイントプレート

外壁面から85mmの位置に墨出しを行い、ホルダーを取り付けます。

出隅

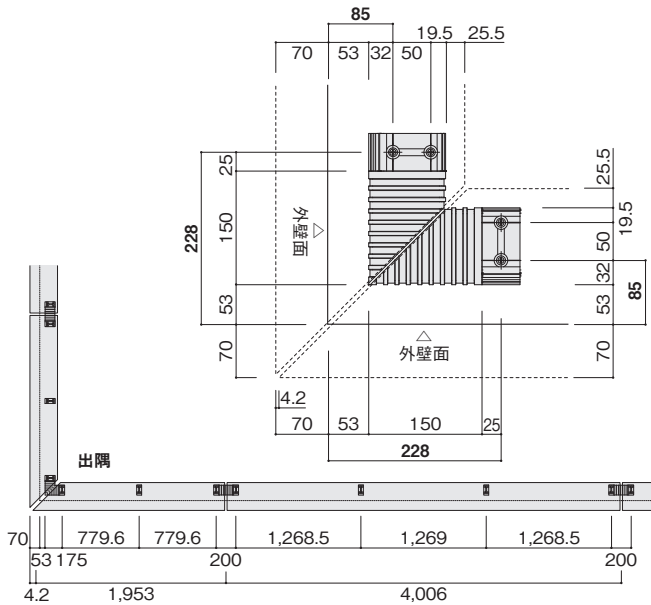

入隅

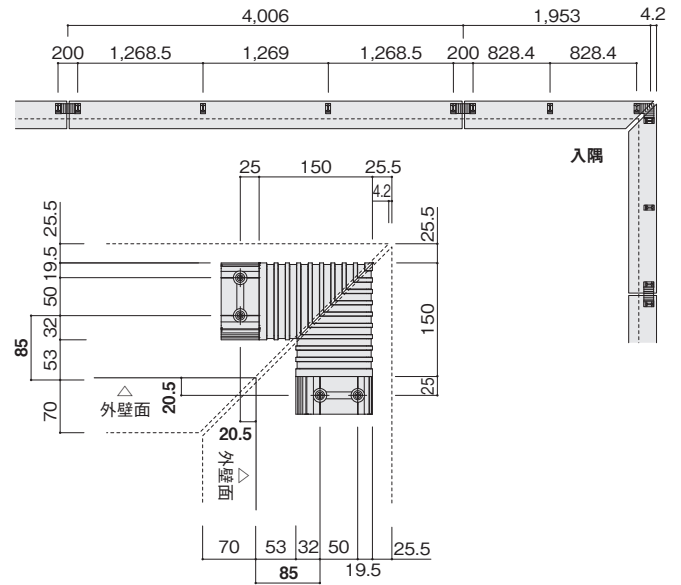

水平器に4mmライナーを貼りつけレベルを見ることができます。



■ガスケット

出隅

入隅

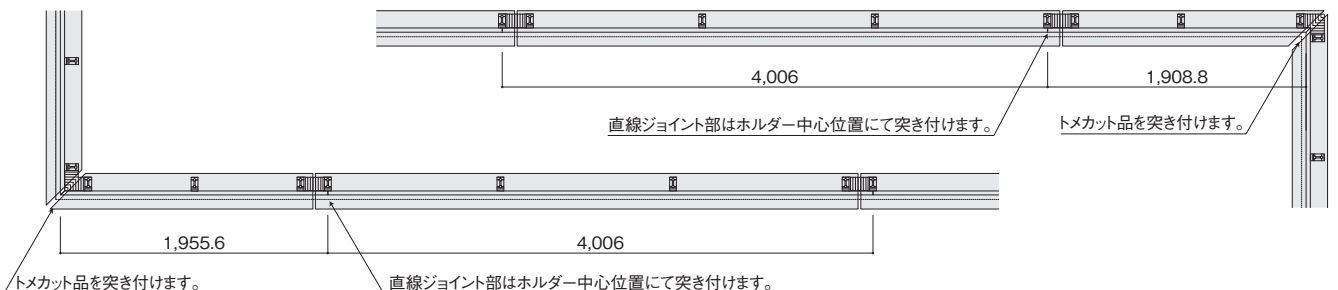

嵌合方法

ジョイントプレートを嵌めたキャッピングを、ホルダーの外側からはめ込んで嵌合させます。

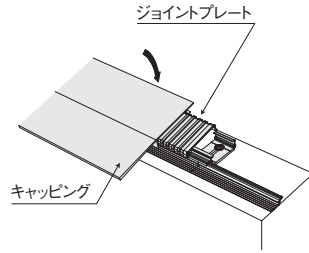

- ① ガasketを挟み込むように取り付けてください。
- ② パチンと音がするまで嵌合させます。
- ③ 備え付けのドリルネジ (M5×16) で、定尺4,000mmにつき1ヶ所、中央付近のホルダーと固定します。

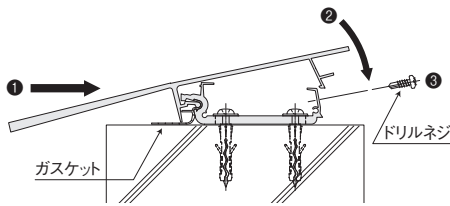

エンドカバーの取り付け

ガスケットの嵌合前にエンドカバーを取り付けます。

- ① エンドカバー取付面が、躯体端から50mmの位置にくるように、ホルダーをセットしてください。
- ② M4特皿ネジでエンドカバーをホルダーに取り付けます。

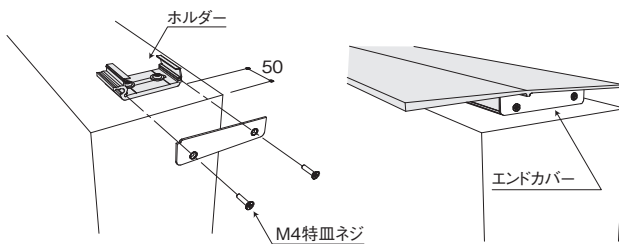

カバー材の裏面立ち下がり部を、エンドカバーが当たらないように、事前に綺麗にカットして嵌め込みます。

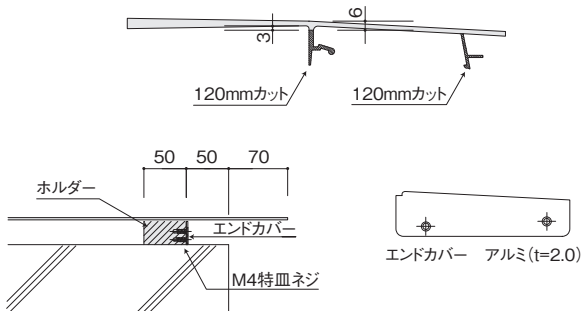

取り外し方法

本体をしっかりと手で押さえながら、キャッピングの右記部分をボールなどで押し上げ、嵌合部を外します。

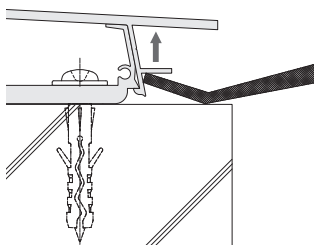

目地プレート仕様 ジョイント部詳細図

■目地プレート

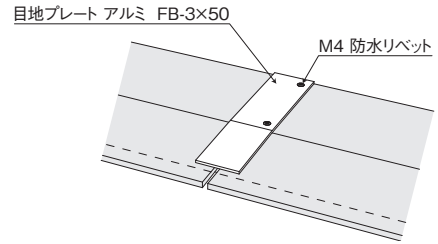
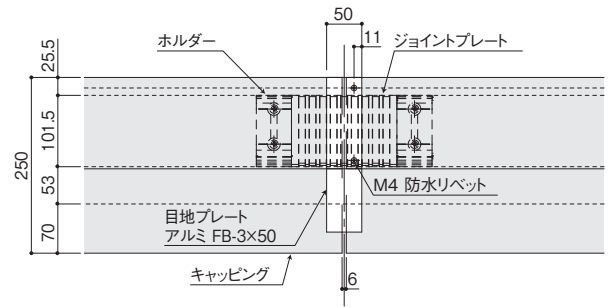

躯体取り合い部標準納まり

■躯体欠き込みシールの場合

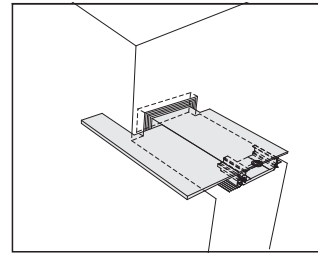

キャッピングを下図のようにカットしてください。

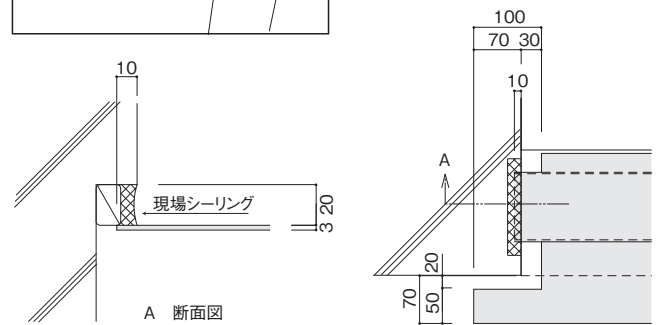

■躯体欠き込みができない場合

