

厚さ25mm、支持アーム不要のスタイリッシュなデザイン
アルミ形材製大型庇「インターバイザーCANシリーズ アームレスタイプ」新発売

本ページに掲載されている情報は発表当時のものであり、
最新のものと価格・仕様が異なる、もしくは販売が終了している可能性があります。

最新情報をご確認ください。

[最新情報を見る](#)



厚さ25mm、支持アーム不要のスタイリッシュな
デザイン庇「インターバイザーCAN（キャン）シリーズ アームレスタイプ」を新発売しました。

インターバイザーCANシリーズとは

インターバイザーCANシリーズは、住宅からビルまで使えるアルミ形材製の大型庇です。積み降ろしなどに重機を必要としない「現場組立型」と、完成品に近い状態で納品される「工場完成品」を用意しています。雨除け玄関庇としてはもちろん、マンションの最上階バルコニー庇としても十分な強度と高い意匠性を兼ね備えています。

今回は、よりスタイリッシュなデザイン性を追い求め、支持アームが不要の現場組立型「アームレスタイプ」を開発しました。

「インターバイザーCANシリーズ アームレスタイプ」の形状

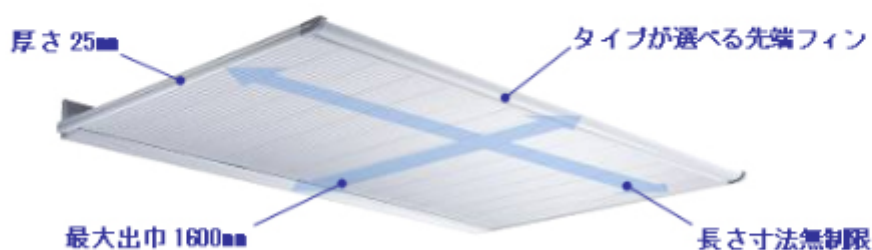

・厚さ25mmの薄型デザイン

フィンの厚さが25mmの薄型デザインです。大型でも軽量、しかも安心の耐風圧強度を備えています。

・最大出巾1600mm
600mmから1600mmの範囲で、1mm単位での指定が可能です。

・長さは50mm単位で無制限
50mm単位で無制限に連続組立施工が可能です。

・タイプが選べる先端フィン

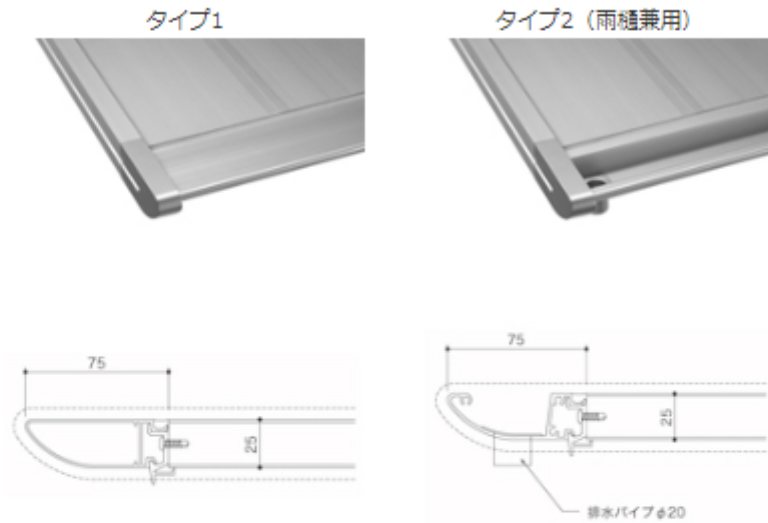

支持アーム不要のスタイリッシュなデザイン

固定用支持アームが不要のため、シンプルでスタイリッシュなデザイン底が実現しました。安心の耐風圧強度も備えています。

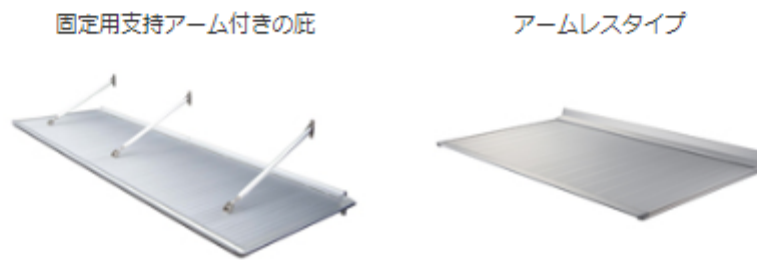

ジョイントが目立たない一枚パネル感覚

フィンのジョイント部分には、本体と一体化するデザインの化粧カバーを使用するため、一枚パネルの様な連続性のあるデザイン底が実現します。

一人でも施工可能な現場組立型

現場で組み立て施工する現場組立型のため、大型でも積み降ろしや施工に重機を必要としません。一人でも簡単に施工が可能です。

断面形状図

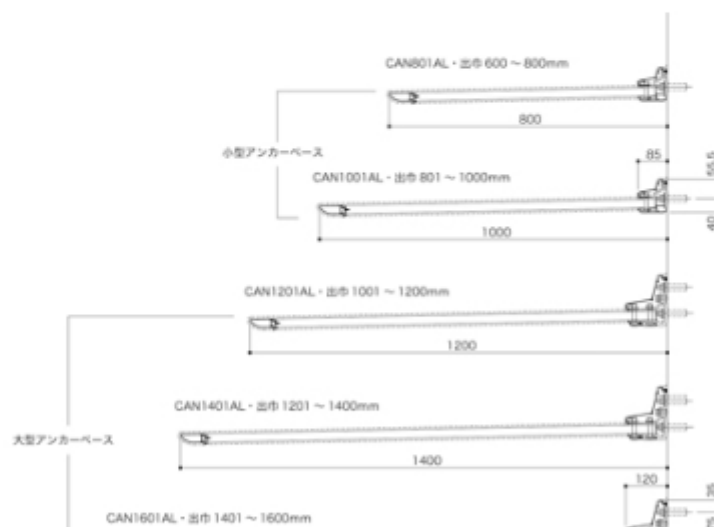



本体標準色



ステンカラー



シルバー

- ・アルミ電解着色（JIS H 8602・A1種）
- ・印刷物のため実際の色とは多少異なります。

おもな施工場所

マンション、住宅、店舗等のエントランスの庇

本体材料設計価格（税別）

（例）長さ2500mm・出巾1200mm：406,000円

- [▶ フォームで問い合わせる](#)
- [▶ カタログを取り寄せる](#)
- [▶ お電話・FAXでのお問い合わせはこちら](#)

-
- 掲載されております商品の表示価格は税抜き価格です。
 - 掲載されている情報は発表当時のものであり、最新のものと価格、品番、販売終了など情報が異なる可能性があります。ご了承ください。

[▶ 2011年度一覧へ戻る](#)